



MARTILLO DEMOLEDOR DE-11 MAX

MANUAL DE USUARIO Y GARANTÍA



Antes de operar este artefacto por favor lea estas instrucciones cuidadosamente

INTRODUCCIÓN

Lea atentamente las instrucciones de este manual, así como las instrucciones generales de seguridad antes de utilizar esta herramienta.

Conserve estos manuales para futuras referencias.

ES ACONSEJABLE:

- Use protección auditiva de seguridad.
- Use máscara de polvo.
- Use gafas de seguridad.
- Use zapatos de seguridad.
- Use casco.

Esta herramienta está diseñada para romper materiales de hormigón o similares. Por ejemplo, la instalación de tubos. Cables, lavabos, fábricas de drenaje y otras obras de ingeniería civil.

ESPECIFICACIONES:

VOLTAJE:	220-230V ~ 50Hz
POTENCIA:	1600 W
VELOCIDAD:	350 rpm
IMPACTOS POR MINUTO:	2350 bpm
ENERGÍA DE IMPACTO:	25 J
TIPO DE ENCASTRE:	SDS MAX
CORRIENTE DE ENTRADA:	7 A
 AISLACION:	Clase II

CONTENIDOS

I. CONOCIENDO SU MAQUINA

II. FUNCIONES INTERNAS DEL SISTEMA

III. INSTRUCCIONES DE SEGURIDAD

IV. MANTENIMIENTO

V. GARANTÍA

I. CONOCIENDO SU MAQUINA



1. Mandril tipo SDS-MAX: más seguridad, más poder para el usuario.
2. Una máquina con dos mangos, para una construcción diferente. El diseño del mango en forma de D, es adecuado para la construcción al usar el martillo de demoledor, funciona de manera conveniente.
3. Una perilla con tres funciones: martillo y eneldo, martillo, cerradura de cincel plano.
4. Tapa de aceite, fácil de abrir y agregar la grasa.
5. El sistema antivibración puede reducir el impacto durante la operación.
6. Mango ergonómico con agarre suave.
7. Interruptor grande cómodo, para uso de gran potencia. Larga vida útil a prueba de polvo.
8. Función de control de velocidad de seis pasos. Para diferentes tipos de trabajo. El producto también puede usarse con la función de velocidad constante, la velocidad de perforación puede ser del 30% de aumento.
9. Motor de alto par con diseño a prueba de polvo.

II. FUNCIONES INTERNAS DEL SISTEMA

1. PROTECCIÓN INTERNA DEL SISTEMA:

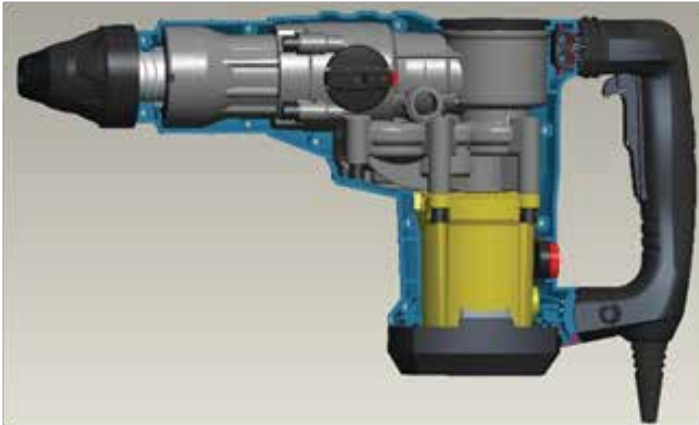

La caja de plástico doble protege el motor, más seguridad.
Sistema de caja de engranajes de aluminio para un uso prolongado.

2. CILINDRO:

Diámetro del cilindro 40, aumenta la relación de presión de aire, hace que el impacto sea más potente.

3. ESTRUCTURA DE BLOQUEO DE CINCEL PLANO:

360°, traba el cincel plano en 12 posiciones. Adecuado para diferentes áreas de trabajo.

4. ESTRUCTURA DE ENGRANAJE:

Transmisión de engranajes multietapa, hace un gran par.

5. EMBRAGUE DE SEGURIDAD:

Función de embrague de seguridad, evita el retroceso, para garantizar la seguridad personal.

III. INSTRUCCIONES DE SEGURIDAD

Cuando use herramientas eléctricas, siempre observe las normas de seguridad aplicables en su país para reducir el riesgo de incendios, descargas eléctricas, lesiones personales y daños materiales. Lea las siguientes instrucciones de seguridad antes de intentar operar este producto. ¡Guarde estas instrucciones en un lugar seguro!

1. Mantenga limpia el área de trabajo. Las áreas y bancos desordenados pueden causar accidentes.
2. Considere el entorno del área de trabajo. No exponga la herramienta eléctrica a la humedad. Mantenga a todas las personas alejadas del área de trabajo.
3. Mantenga a los niños alejados. No permita que los niños entren en contacto con la herramienta o el cable de extensión. Mantenga a todas las personas alejadas del área de trabajo.
4. Vístase apropiadamente. No use ropa suelta o joyas. Pueden quedar atrapados en partes móviles. Preferiblemente use guantes de goma y calzado antideslizante cuando trabaje al aire libre. Use una cubierta protectora para el cabello para mantener el cabello largo fuera del camino.
Cuando trabaje al aire libre, preferiblemente use guantes adecuados y calzado antideslizante.
5. Protección personal. Siempre use gafas de seguridad. Los anteojos de todos los días solo tienen lentes resistentes a los impactos, no son lentes de seguridad. Use una máscara para cara o polvo siempre que las operaciones puedan producir polvo o partículas voladoras. Si estas partículas pueden estar considerablemente calientes, también use un delantal resistente al calor. Use protección auditiva siempre que el nivel de sonido parezca incómodo.
6. Protéjase contra descargas eléctricas. Evite el contacto del cuerpo con superficies puestas a tierra (por ejemplo, tuberías, radiadores, cocinas y refrigeradores). Para su uso bajo condiciones extremas (por ejemplo, alta humedad, cuando se produce sward de metal, etc.) la seguridad eléctrica se puede mejorar insertando un transformador de aislamiento o un interruptor de circuito de fuga a tierra.

7. No te excedas. Mantenga la postura y el equilibrio en todo momento.
8. Manténgase alerta. Cuidado con lo que está haciendo. Usa el sentido común. No opere la herramienta cuando esté cansado.
9. Asegure la pieza de trabajo. Use abrazaderas o un tornillo de banco para sujetar la pieza de trabajo. Es más seguro y libera ambas manos para operar la herramienta.
10. Conexión de equipos de extracción de polvo. Si se proporcionan dispositivos para la conexión de extracción y recolección de polvo, asegúrese de que estén conectados y se usen correctamente, especialmente en espacios confinados y de uso adecuado, especialmente en áreas confinadas.
11. Retire las llaves y llaves de ajuste. Siempre verifique que las llaves de ajuste y las llaves se hayan retirado de la herramienta antes de encenderla.
12. Cables de extensión para uso en exteriores. Cuando la herramienta se usa en el exterior, solo use cables de extensión para uso en exteriores y marque en consecuencia. Antes de su uso, inspeccione el cable de extensión y reemplácelo si está dañado.
13. Use la herramienta adecuada. El uso previsto está establecido en este manual de instrucciones. No fuerce las herramientas pequeñas o este manual de instrucciones. No fuerce las herramientas pequeñas o los accesorios para hacer el trabajo de una herramienta de trabajo pesado. La herramienta hará el trabajo mejor y más seguro a la velocidad para la que fue diseñado. No fuerce la herramienta.



¡Advertencia! El uso de cualquier accesorio o accesorio o la realización de cualquier operación con esta herramienta, que no sean los recomendados en este manual de instrucciones, puede presentar un riesgo de lesiones personales.

14. Verifique si hay piezas dañadas. Antes de usar la herramienta, revise cuidadosamente si presenta daños para asegurarse de que funcione correctamente y realice su función prevista. Verifique la desalineación y el agarre de las piezas móviles, la rotura de piezas y cualquier otra condición que pueda afectar su funcionamiento. Haga que las protecciones dañadas u otras piezas defectuosas sean reparadas o reemplazadas como se indica. No use la herramienta si el interruptor está defectuoso. Haga que cualquier pieza dañada o defectuosa sea reemplazada por un agente de reparación autorizado. Nunca intente ninguna reparación usted mismo.

15. Desconecte la herramienta. Desconecte y espere a que la herramienta se detenga por completo antes de dejarla desatendida. Desconecte la herramienta cuando no esté en uso, antes de reparar o cambiar los accesorios.

16. Evite el arranque involuntario. No lleve la herramienta enchufada con un dedo en el interruptor. Asegúrese de soltar el interruptor al enchufarlo.

17. No abuse del cable. Nunca transporte la herramienta por el cable o tire de ella para desconectarla del enchufe. Mantenga el cable alejado del calor, aceite y bordes filosos.

18. Almacene herramientas inactivas. Cuando no estén en uso, las herramientas eléctricas deben almacenarse en un lugar seco y encerradas de manera segura, fuera del alcance de los niños.

19. Mantenga las herramientas con cuidado. Mantenga las herramientas en buenas condiciones y límpielas para un mejor y más seguro rendimiento. Siga las instrucciones de mantenimiento y cambio de accesorios. Inspeccione los cables de la herramienta a intervalos regulares y, si están dañados, haga que los repare un agente de reparación autorizado. Inspeccione los cables de extensión periódicamente y reemplácelos si están dañados. Mantenga todos los controles secos, limpios y libres de aceite y grasa.

20. Haga reparar su herramienta por un agente de reparación autorizado. Esta herramienta eléctrica está de acuerdo con las regulaciones de seguridad relevantes. Para evitar el peligro, los aparatos eléctricos solo deben ser reparados por técnicos calificados.

INSTRUCCIONES DE SEGURIDAD ADICIONALES PARA EL MARTILLO DEMOLEDOR

21. Mantenga sus cinceles afilados para obtener el mejor y más seguro rendimiento.
22. Cuando instale y cambie accesorios, siempre use las instrucciones provistas con el accesorio.
23. Siempre use la manija lateral aislada.
24. Si su herramienta presenta una falla, no intente repararlo usted mismo, sino llévelo a un agente de reparación autorizado.
25. Asegúrese de que el interruptor de encendido no esté "encendido" antes de enchufarlo. Siempre apáguelo antes de bajar la herramienta.
26. Sostenga su taladro con firmeza en ambas manos.
27. No fuerce la herramienta: hará un trabajo mejor y más seguro a la velocidad para la que fue diseñado.
28. Sujete la herramienta por las superficies de agarre aisladas cuando realice una operación en la que la herramienta de corte pueda entrar en contacto con cables ocultos o con su propio cable. El contacto con un cable "en vivo" hará que las partes metálicas expuestas de la herramienta se "activen" y choque al operador.
29. Use guantes cuando maneje cinceles y herramientas. Los cinceles y herramientas se calientan durante la operación. Los guantes y los períodos de descanso frecuentes reducirán el riesgo de daños por vibración en las manos y los brazos.



Advertencia: Algunos polvos generados por el lijado mecánico, aserrado, taladrado y otras actividades de construcción contienen sustancias químicas que se sabe causan cáncer, defectos de nacimiento u otros daños reproductivos.

ALGUNOS EJEMPLOS DE ESTOS PRODUCTOS QUÍMICOS SON:

- Plomo de pinturas a base de plomo,
- La sílice cristalina forma ladrillos y cemento y otros productos de mampostería.
- Arsénico y cromo de la madera tratada químicamente.

Su riesgo de estas exposiciones varía, según la frecuencia con que realice este tipo de trabajo. Para reducir su exposición a estos productos químicos: trabaje en un área bien ventilada y trabaje con equipos de seguridad aprobados, como las máscaras antipolvo diseñadas especialmente para filtrar partículas microscópicas.

Evite el contacto prolongado con el polvo del lijado mecánico, aserrado, esmerilado, taladrado y otras actividades de construcción. Use ropa protectora y lave las áreas expuestas con agua y jabón. Permitir que el polvo entre en su boca, ojos o la piel puede promover la absorción de productos químicos nocivos.



La herramienta tiene doble aislamiento. El doble aislamiento significa que todas las partes metálicas externas están aisladas eléctricamente de la fuente de alimentación. Esto se hace colocando barreras aisladas entre los componentes eléctricos y mecánicos para que no sea necesaria la conexión a tierra.



Nota: El doble aislamiento no reemplaza las precauciones de seguridad normales al operar esta herramienta. El sistema de aislamiento es para una mayor protección contra lesiones resultantes de una posible falla de aislamiento eléctrico dentro de la herramienta.

SEGURIDAD ELÉCTRICA

El motor eléctrico ha sido diseñado para un solo voltaje. Siempre verifique que la fuente de alimentación corresponda a la tensión en la placa de características.

CABLE DE EXTENSIÓN

No se debe usar un cable de extensión a menos que sea absolutamente necesario. El uso de un cable de extensión incorrecto podría ocasionar incendios y descargas eléctricas. Si debe usar un cable de extensión, use solo aquellos aprobados por la autoridad eléctrica del país. Asegúrese de que el cable de extensión esté en buenas condiciones antes de usarlo. Utilice siempre el cable que sea adecuado para la entrada de potencia de su herramienta (consulte los datos técnicos en la placa de identificación). El tamaño mínimo del conductor es 1.5mm. Cuando use un carrete de cable, siempre desenrolle el cable por completo.

IV. MANTENIMIENTO

Su herramienta eléctrica ha sido diseñada para funcionar durante un largo período de tiempo con un mínimo de mantenimiento. El funcionamiento satisfactorio continuo depende del cuidado adecuado de la herramienta y la limpieza regular.

El martillo demoledor no es reparable por el usuario. Lleve la herramienta a un agente de reparación autorizado después de aproximadamente 100 horas de uso. Si los problemas ocurren antes de este tiempo, contacte a un agente de reparación autorizado.

LUBRICACIÓN

Su herramienta eléctrica no requiere lubricación adicional. Siempre aplique una pequeña cantidad de grasa a la espiga del cincel SDS-Max antes de insertarlo en el portaherramientas.

LIMPIEZA DE LA HERRAMIENTA



Advertencia: desenchufe la herramienta antes de usar un paño para limpiar la carcasa. Con el motor en funcionamiento, elimine la suciedad y el polvo de todas las salidas de aire con aire seco al menos una vez a la semana. Use gafas de seguridad cuando realice esto. Las partes exteriores de plástico se pueden limpiar con un paño húmedo y suave. Aunque estas partes son altamente resistentes a los solventes, NUNCA use solventes.

ALMACENAMIENTO

Guarde la herramienta en la caja para evitar que entre suciedad en él.

IMPORTANTE

Para garantizar la SEGURIDAD y la FIABILIDAD del producto, las reparaciones, el mantenimiento y el ajuste (distintos de los enumerados en este manual) deben ser realizados por centros de servicio autorizados u otras organizaciones calificadas, utilizando siempre piezas de repuesto idénticas. La unidad no contiene partes reparables por el usuario en el interior.

ACCESORIOS

El rendimiento de cualquier herramienta eléctrica depende del accesorio utilizado. Los accesorios están diseñados según los estándares de alta calidad y están diseñados para mejorar el rendimiento de la herramienta eléctrica.

PRECAUCIÓN: el uso de accesorios no recomendados puede ser peligroso.
Mantenimiento de accesorios

El mantenimiento de los accesorios en el momento correcto garantiza resultados óptimos en la aplicación y una vida útil prolongada y eficiente.

PROTEJA EL MEDIO AMBIENTE

Si algún día descubre que su herramienta necesita ser reemplazada o si ya no le sirve, piense en la protección del medio ambiente. Se recomienda que se ponga en contacto con su consejo local para obtener información sobre cómo eliminarla.

NOTAS

Es política de la empresa mejorar continuamente nuestros productos y, como tal, nos reservamos el derecho de cambiar las especificaciones del producto sin previo aviso. El equipamiento estándar y los accesorios pueden variar según el país.
Las especificaciones del producto pueden diferir según el país.
Las especificaciones del producto difieren según el país.
La gama completa de productos puede no estar disponible en todos los países.
Póngase en contacto con su distribuidor local para conocer la disponibilidad del rango.

CERTIFICADO DE GARANTÍA

Horacio y Guillermo Scopazzo SRL en su carácter de importador garantiza este producto por el término de 6 meses contando desde la fecha de compra de la factura de compra y en un todo de acuerdo a las prescripciones indicadas a continuación.

1 - Los equipos están garantizados contra eventuales defectos de fabricación debidamente comprobados.

2 - Dentro del período de garantía, y a juicio exclusivo de nuestros técnicos, las piezas o componentes que se compruebe que presentan defectos de fabricación, serán reparados o sustituidos gratuitamente en nuestro Servicio Técnico Oficial contra la presentación de la factura de compra.

3 - Para efectivizar el cumplimiento de la Garantía, el comprador deberá presentar el producto en nuestro Centro de Servicio Oficial, donde serán recibidos los despachos enviados por transporte con cargo de flete y seguro por parte del importador cuando correspondiere garantía, caso contrario se cobrará el importe correspondiente.

4 - Efectuado el pedido de Garantía, el servicio Técnico debe entregar al cliente un comprobante debidamente confeccionado, donde además debe figurar el plazo máximo de cumplimiento del mismo, con el cuál el cliente puede efectuar el reclamo.

5 - El plazo máximo de cumplimiento para reparación efectuada durante la vigencia de la garantía es de 30 días a partir de la recepción del pedido efectuado por el comprador, con la exclusión de aquellas reparaciones que exijan piezas o repuestos importados, casos estos en que el plazo de cumplimiento de la garantía será adicionado al plazo original de vigencia

NO ESTAN INCLUIDOS EN LA GARANTIA

Los defectos originados en:

- 1 - Uso inadecuado de la máquina
- 2 -Instalaciones Eléctricas deficientes en equipos eléctricos
- 3 -Uso o proporción de combustibles y/o lubricantes inadecuados en motores endotérmicos
- 4 -Roturas por transporte
- 5 -Mantenimiento inadecuado del equipo.
- 6 -Sobrecarga de trabajo
- 7 -Desgaste natural de las piezas (ej: filtro, cadenas, bujías, correas, cuchillas, etc)
- 8 -Estibamiento incorrecto o influencias del clima.

ATENCIÓN: esta garantía caduca automáticamente sí el equipo fue desarmado por terceros.

SERVICES OFICIAL

Para información de nuestros services oficiales ingresar en:
www.omahatools.com.ar/servicios-tecnicos



OMAHA
HIGH PERFORMANCE TOOLS

Hecho en China

Importa y distribuye: Horacio y Guillermo Scopazzo S.R.L

Dirección: Av. Santa Fe 4481 - Ciudad Autónoma de Buenos Aires